

VERRICELLO DA TIRO RECOVERY WINCH

MODELLO : TMT 90/C CODICE : 9.02.18.07
MODEL : CODE :

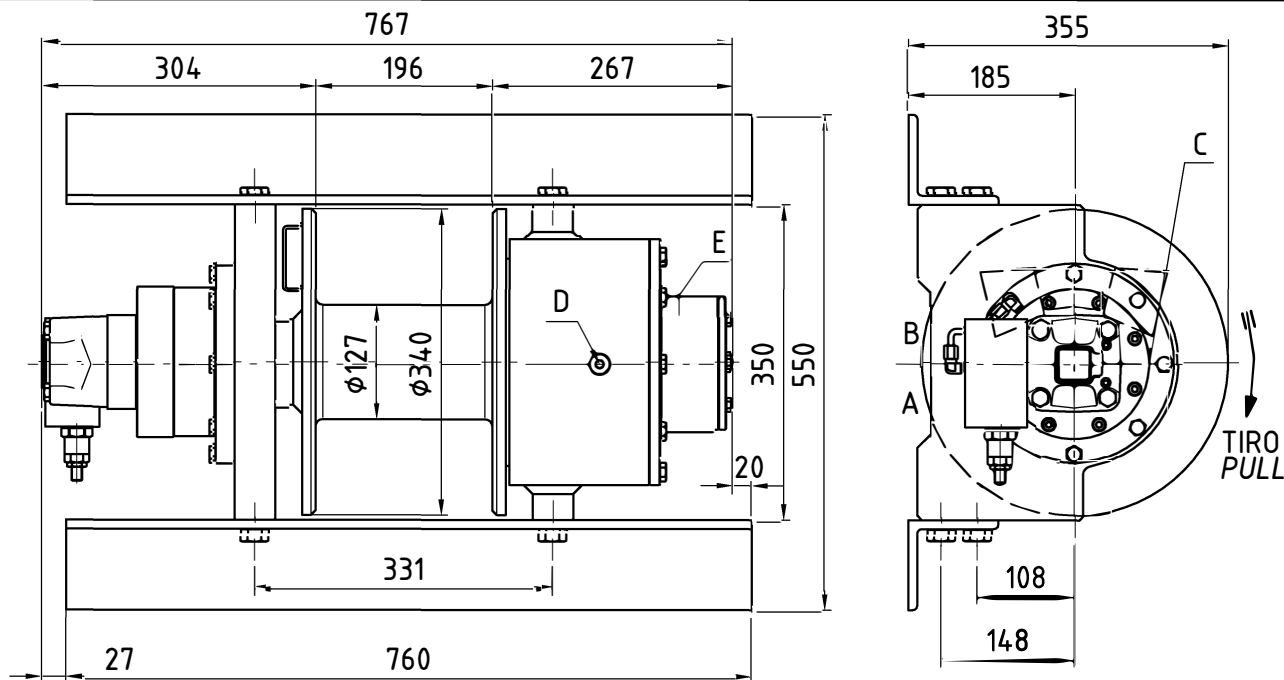

E=1/4" BSP DISINNESTO PNEUMATICO
E=1/4" BSP AIR KICKOUT

PRESTAZIONI RELATIVE AL MOTORE : ORBIT SU 160 con : 75 L/min^a at : 18.0 MPa
PERFORMANCES BASED ON MOTOR :

STRATO DI FUNE ROPE LAYER	n°	1	2	3	4	5	6	ENTRATA (A) ENTER (A)	3/4" BSP
TIRO DIRETTO LINE PULL	daN	9500	7900	6800	5900	5300	4700	ENTRATA (B) ENTER (B)	3/4" BSP
VELOCITA' FUNE LINE SPEED	m/min	9	11	13	14	16	18	DRENAGGIO (C) DRAIN LINE (C)	1/4" BSP
QUANTITA' FUNE ROPE CAPACITY (m)	FUNE ϕ ROPE ϕ mm							TAPPO OLIO OIL PLUG	D
	FUNE ϕ ROPE ϕ 14 mm	5	12	20	30	40	51	PESO WEIGHT kg	170
	FUNE ϕ ROPE ϕ mm								

CARATTERISTICHE DI SERIE : (VERSIONI SPECIALI A RICHIESTA)

- tiro con rotazione come in figura (contraria a richiesta)
- riduttore epicicloidale con rapporto di riduzione 1:22.1
- valvola controllo discesa per 120 L/min nominali
- lubrificazione degli ingranaggi interni con olio idraulico. Quantità 2 kg
- freno negativo multidisco. Coppia frenante statica 78 daNm
- contropressione ammissibile nella linea di ritorno 0.5 MPa
- coppia massima al tamburo 890 daNm - classe M4 L1.T5 (FEM 1.001/1987)
- disinnesto pneumatico per tamburo folle

IMPORTANTE

I valori di tiro sono relativi all'argano. Utilizzare funi di opportuna resistenza.

Per sicurezza lasciare sempre avvolte sul tamburo 4/5 spire di fune.

Questo argano non e' destinato ad impianti per sollevamento di persone.

Ci riserviamo il diritto di apportare modifiche alle caratteristiche senza preavviso.

STANDARD FEATURES : (SPECIAL VERSION ON REQUEST)

- pull with drum rotation as shown (opposite on request)
- planetary gear box with reduction ratio 1:22.1
- counterbalance valve nominal capacity 120 L/min
- internal lubrication with hydraulic oil. Quantity 2 kg
- multi-disc negative brake. Braking static torque 78 daNm
- maximum allowable back pressure in hydraulic return line 0.5 MPa
- maximum torque on the drum 890 daNm - class M4 L1.T5 (FEM 1.001/1987)
- air kickout for free drum

IMPORTANT

The rated line pull are for the winch only. Use ropes with a correct strenght.

A minimum of 4/5 wraps of rope must be left on drum for security.

This winch is not intended for devices used for lifting persons.

We reserve the right to make changes without notice.